



**DEUTSCHER
MOTORYACHTVERBAND**
Bundesverband für den
motorisierten Wassersport

Reglement Deutsche Meisterschaft im Match-Race MS11 2026

Zur Förderung des Jugendsportes veranstaltet das Referat Jugend & Sport des Deutsche Motoryachtverband e.V. (DMYV) die Deutsche Meisterschaft im Match-Race MS11.



Inhalt

1.Parcours	3
2.Boote	3
3.Motoren	3
4.Teilnehmer, Sicherheitsausrüstung	3
5. Betreuung, Unterbringung, Fahrtkosten	4
6.3Durchführung	5
6.9Vorbehalte	7
7.Regattaablauf	7
7.1Fahrerbesprechung/ Siegerehrung	8
7.2Allgemeines	8
7.4Vorläufe	8
7.5Achtelfinale	9
7.6Viertelfinale	10
7.7Halbfinale	10
7.8kleines Finale (Lauf um Platz 3)	10
7.9Finale	10
7.10Master	10
7.11Ergebnislisten	10
8.2Platzierung Einzelwertung	12
8.3Siegerehrung	12
8.4Länderwertung	12
9. Musterparcours	13
10. Vorläufe	14
11. Hauptläufe	15
12. Vorläufiger Zeitplan	16
13. Ausführungsbestimmungen	16

1. Parcours

Der Parcours besteht aus 5, 7 oder 9 Bojen, die je nach Platzbedarf auf der zur Verfügung stehenden Wasserfläche gesetzt werden (Musterparcours siehe Anlage). Der Mindest- bzw. Maximalabstand der Bojen sollte 8 m nicht unterschreiten und 16 m nicht überschreiten. Alle Slalombojen sind Bojen mit einem Durchmesser von 20 bis 28 cm. Die erste und letzte Parcoursboje (Wendebojen) haben einen Durchmesser von min. 45 cm. Die durchschnittliche Fahrzeit pro Lauf sollte 180 Sekunden nicht überschreiten, ansonsten ist der Parcours zu verkürzen.

Die beiden Parcours sollen gleiche Maße aufweisen und parallel aufgebaut sein. Parcoursabstände, Sicherheitsbereiche und Sicherheitslinien sind gem. Musterparcours mit Mindestmaßen bzw. Mindestabständen versehen und zwingend einzuhalten.

2. Boote

Bei jeder Deutschen Meisterschaft müssen die Boote des DMYV e.V. eingesetzt werden.

Weiterhin zugelassen sind nur MS11 Boote, die die folgenden Anforderungen erfüllen.

Im Einzelnen sind diese:

- ausschließlich GFK-Boote der Klasse MS11
- ausgerüstet mit Lenkrad, Schaltung und Not-Aus-Schalter (Quickstopp),
- sowie verstellbarem Fahrersitz und/oder verstellbarem Gaspedal,
- Alle Boote werden einer technischen Abnahme unterzogen. Erfüllt ein Boot die oben aufgeführten Anforderungen nicht, wird es zur Meisterschaft nicht zugelassen.

3. Motoren

Eingesetzt werden bei DMYV Veranstaltungen Motoren von Mercury, die folgende Anforderungen erfüllen:

- 11 KW Serienmaschinen inkl. E-Start, mit unveränderter Werkseinstellung, mit Ausnahme von Vergaser und Vibrationsdämpfer (Halbschalenverstärkung)
- ausgerüstet mit dem werksseitig gelieferten Serienpropeller von Mercury 9,3 x 9“ (d6).

4. Teilnehmer, Sicherheitsausrüstung

Die Meisterschaft wird getrennt für weibliche und männliche Teilnehmer vom vollendeten 12. bis 27. Lebensjahr ausgeschrieben.

Die Teilnehmer müssen im Besitz einer gültigen Jugendlizenz MS11 des DMYV, sowie Mitglied eines DMYV-Verbandsvereins oder der SBV-Jugend sein.

Wer seine gültige Lizenz zum Check In nicht vorlegen oder den Nachweis erbringen kann, dass er im Besitz einer Lizenz ist (Kopie oder vorliegender Antrag in der Geschäftsstelle des DMYV) muss ein Strafgeld in Höhe von 20,00 € bezahlen.

Jeder Teilnehmer muss schwimmen können und hat ab Steg folgende persönliche Schutz- und Sicherheitsausrüstung funktionsgerecht zu tragen:

- Geschlossenes, festsitzendes Schuhwerk mit weicher, durchgehender Sohle,
- eine Feststoffweste gem. EN393 oder DIN EN ISO 12402 (Survival Suits Standards)
- einen geeigneten Helm nach FIA-, SNELL-, ECE- oder EN-Standard tragen (z.B. Fahrradhelm, Skihelm, Rafting- oder Wakeboard-Helm).

Das Durchschnittsgewicht für die Teilnehmer wird auf 80 kg festgelegt, leichtere Fahrer werden mit Zusatzgewichten aufgelastet. Das beim Check-Inn festgelegte Fahrer-Zusatzgewicht, wird jeweils mit dem halben Gewicht, rechts und links neben dem Fahrersitz (beginnend in Höhe der Rückenlehne) positioniert/aufgelastet. Sollte dieses konstruktionstechnisch nicht möglich sein, wird das Zusatzgewicht unmittelbar vor dem Fahrersitz positioniert/aufgelastet.

Der Teilnehmer darf das Minimalgewicht von 40 kg nicht unterschreiten und ein Maximalgewicht von 120 kg nicht überschreiten. Die Mindestgröße von 1,50 m muss erreicht werden.

5. Betreuung, Unterbringung, Fahrtkosten

Für alle Mädchen und Jungen eines Landesverbandes ist je ein weiblicher und ein männlicher Betreuer (keine am Wettkampf beteiligte Person) zu bestimmen. **Sollte ein Geschlecht nicht durch einen gleichgeschlechtlichen volljährigen Betreuer vertreten sein, ist ein Starten nicht möglich.**

Die Teilnehmer, Betreuer und eingesetzte WKR können, sofern die Übernachtung vom DMYV angeboten wird, in gemeinsamen Sportunterkünften untergebracht werden. Bei der Unterbringung ist darauf zu achten, dass die Teilnehmer und Betreuer (und ggf. Schlachtenbummler) getrennt nach Geschlechtern in den Räumen verteilt werden.

Anfallende Kosten sind zu begleichen. Das gleiche gilt für reservierte Unterkünfte, die nicht bezogen wurden, sowie gemeldete und nicht wahrgenommene Verpflegungskosten. Fahrtkosten werden nicht erstattet.

6. Organisation

6.1 Allgemeines

Die Teilnahme an der Veranstaltung erfolgt auf eigene Gefahr. Die zivil- und strafrechtliche Verantwortung für alle verursachten Schäden trägt der Teilnehmer bzw. sein Erziehungsberechtigter/gesetzlicher Vertreter. Der Genuss von Alkohol und/oder sonstigen Drogen ist während der Meisterschaften nicht erlaubt. Während der Veranstaltung können Alkohol-/Dopingkontrollen vor jedem Lauf an der Stegeingangskontrolle durchgeführt werden. Bei positivem Ergebnis wird der Betreuer hinzugezogen und es erfolgt eine zweite Prüfung. Ein positives Alkohol-Ergebnis (> **bei Alkohol 0,2 Promille**) führt zur Disqualifikation für den gesamten Wettkampftag. Ein positives Drogen-Ergebnis (**Drogentests werden bei Verdacht durch die Regattaleitung durchgeführt**) führt zur Disqualifikation für den gesamten Wettkampf. Die Alkohol-/Dopingkontrollen beschränken sich nicht nur auf die Starter, sondern auch auf Mannschaftsleiter, Betreuer und WKR. Die Auswahl erfolgt nach dem Zufallsprinzip bzw. auf Verdachtsmomente.

Unsportliches Verhalten der Teilnehmer und der WKR während der Veranstaltung und grobe Verstöße gegen die Hausordnung der Sportlerunterkünfte/Jugendherberge und des Austragungsortes führen zum Ausschluss an der Teilnahme an dieser und ggf. auch an anderen Veranstaltungen des DMYV egal welcher Art. Entsprechendes Verhalten von Schlachtenbummlern sind gleichgestellt. Die Regattaleitung behält sich bei allen vorgenannten Verstößen vor, von ihrem Hausrecht Gebrauch zu machen.

6.2 Nennung

Es werden pro Landesverband maximal 4 weibliche und 4 männliche Teilnehmer gemeldet. Die Deutschen Meister der letzten Deutschen Meisterschaft MS 11 erhalten eine Wildcard. Die Namen der Teilnehmer, sowie deren Lizenznummern sind spätestens 8 Tage vor der Meisterschaft dem durchführenden Verband per Meldebogen zu melden. Nachmeldungen sind grundsätzlich nicht möglich, jedoch können die Starter ausgetauscht werden.

Teilnehmer aus einem Landesverband sind startberechtigt, wenn der Landesverband 3 Wettkampfrichter, bzw. 2 Wettkampfrichter und einen Helfer während der gesamten Veranstaltung stellt.

Die für einen Landesverband gemeldeten Wettkampfrichter müssen nicht aus dem gleichen Landesverband kommen. Werden die gemeldeten Wettkampfrichter nicht benötigt, sind die Teilnehmer trotzdem startberechtigt.

6.3 Durchführung

Verantwortlich für die Durchführung der Deutschen Meisterschaft im Match-Race MS11 ist der durchführende Landesverband in Zusammenarbeit mit dem DMYV. Die Regattaleitung obliegt dem DMYV.

Die Deutsche Meisterschaft findet an dem vom durchführenden Landesverband benannten Ort nach Bestätigung des DMYV statt.

6.4 Versicherung/Schadenersatz

Für den erforderlichen Unfall- und Haftpflichtversicherungsschutz der Teilnehmer ist der Veranstalter verpflichtet, den Ablauf-/Zeitplan der Veranstaltung mit dem entsprechenden Anmeldeformular bei der DMYV-Geschäftsstelle in Duisburg anzumelden. Der Versicherungsschutz greift nur während der gemeldeten Veranstaltungszeiten, innerhalb des ausgewiesenen Veranstaltungsbereiches. Im Übrigen starten die Teilnehmer auf eigenes Risiko. Ansprüche an den Veranstalter bestehen nicht. Sachschäden, die durch sorgsamem Umgang mit dem Material vermieden werden können (Bojen und Booten), haftet der Teilnehmer bzw. der zugehörige Landesverband in folgendem Umfang:

- Reparaturbedürftige Bootsschäden durch unvorsichtige Manöver nach erfolgter Zeitnahme verursachte Schadenssumme, max. 500,- Euro.

Mit der Abgabe des Nennungsformulars erkennen die Teilnehmer bzw. deren Erziehungsberechtigte/gesetzliche Vertreter die genannten Bedingungen an.

6.5 Haftungsverzicht

Durch Abgabe des unterschriebenen Nennungsformulars verzichten die Teilnehmer und/oder deren Erziehungsberechtigte durch ihre Unterschrift auf alle im Zusammenhang mit den Veranstaltungen auf Vereins-, Landes- und Bundesebene erlittenen Unfälle oder Schäden (Personen-, Sach-, Vermögens- und immaterielle Schäden) auf jedes Recht des Vorgehens und Rückgriffes gegen:

- den Deutschen Motoryachtverband e.V., die Landesverbände, die DMYV-Clubs, deren Beauftragte, sowie ehren- und hauptamtliche Mitarbeiter,
- den Veranstalter, dessen Beauftragte, Sportwarte oder Helfer,
- die Fahrer, Halter und Fahrzeugeigentümer, die an der Veranstaltung teilnehmen, deren Helfer, sowie gegen eigene Helfer,
- Behörden und andere Personen, die mit der Veranstaltung in Verbindung stehen,

Diese Haftungsbeschränkung gilt nicht, soweit die Schäden durch Versicherungsleistungen abgedeckt sind. Der Haftungsverzicht gilt nicht für Ansprüche wegen Vorsatzes und grober Fahrlässigkeit.

Diese Vereinbarung wird mit Abgabe der in der Nennung enthaltenen Einverständniserklärung des Teilnehmers und/oder der Erziehungsberechtigten allen Beteiligten gegenüber wirksam. Im Einschreibeformular ist ein direkter Hinweis auf diesen Haftungsverzicht enthalten.

6.6 Anmeldung/ Einschreibung (Check-In)

Check-in = Einschreibung und Gewichtsfeststellung gemäß Zeitplan (siehe Veranstalter-Ausschreibung).

6.7 Ausführungsbestimmungen

Die Veranstalter haben das Recht, Ausführungsbestimmungen als Ergänzung zum Reglement zu erlassen.

Die Ausführungsbestimmungen werden spätestens beim Check-In bekannt gegeben und sind ebenso bindend, wie das vorliegende Reglement. Die Auslegung des vorliegenden Reglements und der Ausführungsbestimmungen obliegt ausschließlich dem Schiedsgericht. Die Entscheidung des Schiedsgerichts ist bindend. In Zweifelsfällen ist der Text des Reglements maßgebend.

6.8 Schiedsgericht/ Proteste

Schiedsgericht:

- 1 Vertreter aus dem Referat Jugend und Sport (vorzugsweise Regattaleitung) oder einem Beauftragten
- 2 Vertretern verschiedener Landesverbände. Die entsprechenden LV werden im Losverfahren ermittelt und entsenden jeweils einen Vertreter.
- 2 von den Teilnehmern gewählte Fahrersprecher, 1 weiblich und 1 männlich. Sie müssen aus unterschiedlichen Landesverbänden kommen.

Es ist zu beachten, dass das Schiedsgericht aus einer ungeraden Personenzahl besteht. Es darf nicht mehr als 1 Mitglied des Schiedsgerichts aus dem gleichen Landesverband vertreten sein. Ist der Vertreter oder der Beauftragte kein Mitglied des Referats Jugend und Sport, so darf keine weitere Person aus dem gleichen Landesverband, Mitglied des Schiedsgerichtes sein. Sollte ein Mitglied des Schiedsgerichts direkt oder Personen aus dessen Landesverband betroffen sein, so ist dieses von der Entscheidungsfindung auszuschließen und durch ein Mitglied des Referates Jugend und Sport oder einem Vertreter oder einem Beauftragten zu ersetzen.

Proteste:

- Ein evtl. Protest ist schriftlich und mit Begründung, spätestens 15 Minuten nach Aushang der Wertungsliste eines Laufes, einzureichen, jedoch spätestens vor Beginn des nächsten Finallaufes schriftlich beim Regattaleiter einzureichen.
- Die Entscheidung des Schiedsgerichts ist endgültig.
- Ein Protest gegen die Entscheidung des Schiedsgerichtes ist nicht zulässig.
- Ein Protest kann nur von einem offiziellen Mannschaftsbetreuer eingereicht werden.
- Bei einem Protest wird ein Protestgeld von 25 € erhoben.
- Bei Berechtigung des Protestes wird das Protestgeld zurückgezahlt.
- Das Protestgeld geht in die Kasse der Jugend im DMYY.

6.9 Vorbehalte

Die Veranstalter behalten sich das Recht vor:

einzelne Wertungsläufe wegen zu geringer Beteiligung ausfallen zu lassen,

- Regatten oder einzelne Läufe ganz oder teilweise abzusagen oder abubrechen, wenn die Witterungsverhältnisse oder die Sicherheit der Fahrer es erforderlich machen, oder
- die Läufe bei Vorliegen zwingender Gründe zeitlich zu verlegen oder abzusagen

7. Regattaablauf

(Turniermatrix für Vor- u. Hauptläufe siehe Anlage Seite 14 + 15)

7.1 Fahrerbesprechung/ Siegerehrung

Die Teilnahme an allen im Zeitplan aufgeführten Veranstaltungen sind Pflichtveranstaltungen für alle Starter und Funktionspersonal. Nichtteilnahme bzw. Verspätungen werden vom Schiedsgericht bewertet. Als Strafe werden Geldbußen bis 25 Euro/Person/Vorfall oder der Ausschluss von der weiteren Teilnahme verhängt.

7.2 Allgemeines

Die Startnummer muss durch den Fahrer so getragen werden, dass sie beim Ein- und Aussteigen sichtbar ist. Es gehen grundsätzlich pro Lauf 2 Boote an den Start. Den weiblichen und männlichen Startern wird ein Bootspaar per Losverfahren zugeteilt. Jeder Parcoursseite wird ein Boot zugeordnet. Es werden 3 mal 3 Läufe absolviert, wobei die Parcoursseite / Boot nach 3 Läufen gewechselt wird. Zwischen Lauf 3 und 4 ist eine Pause einzuhalten. Nach Gruppenwechsel werden die Boote betankt.

Es werden ausschließlich gleichgeschlechtliche Teilnehmer gegeneinander antreten - Ausnahme bildet hier nur das Masterfinale. Der Start erfolgt mit laufenden Maschinen. Eine Hand befindet sich am Lenkrad und die andere Hand am Schalthebel. Nach dem Startsignal wird der Vorwärtsgang eingelegt und Gas gegeben. Der Fahrer fährt auf den ihm zugeteilten Parcours zu und durchfährt diesen gemäß Streckenplan, in der erforderlichen Rundenzahl. Bei jedem Wertungslauf wird für jeden Fahrer die Zeit ab Startsignal bis zur Zieltordurchfahrt genommen. Nach Zieltordurchfahrt gerade weiterfahren, Gas wegnehmen den Parcours in Richtung äußerer Sicherheitslinie verlassen und unter Vermeidung von Sog und Wellenschlag zum Startsteg fahren. Die besten Zeiten abzüglich der Streichergebnisse werden addiert. Die 2 besten Fahrer mit der kürzesten Gesamtzeit je Gruppe kommen in die nächste Runde.

Ab dem Achtelfinale werden Boot und Parcours nach dem 1. Lauf gewechselt. Es werden 2 Läufe gefahren. Die Laufzeit je Boot wird addiert. Der Fahrer mit dem besten Gesamtergebnis kommt in die nächste Runde.

7.3 Laufabbruch

Wird ein Lauf abgebrochen, wird dieses durch ein Licht- oder Tonsignal, oder eine rote Flagge angezeigt.

7.4 Vorläufe

Vorläufe werden je nach Teilnehmerzahl in 4 oder 8 Gruppen durchgeführt. Die Gruppen werden mit

mindestens 3 und maximal 6 Teilnehmern besetzt. Bei einer Teilnehmerstärke von 12 bis 24 Startern, Belegung der Gruppen A – D. In den Gruppenpaaren A - B, sowie C - D sollte nach Möglichkeit nur ein Teilnehmer je Landesverband starten. Bei einer Teilnehmerstärke über 24 bis 48 Starter Belegung der Gruppen A – H. In den Gruppenquartetts A - D, sowie E - H sollte nach Möglichkeit nur ein Teilnehmer je Landesverband starten. Die Zuordnung zu den Gruppen erfolgt im Losverfahren/Zuordnung über Algorithmus beim Check-In.

Präziser und verbindlicher Ablauf des Losverfahrens:

Die Ziehung/Verlosung der jeweiligen Gruppen wird am Freitagabend beim Check-In vorgenommen, um danach schon alle Listen für den Wettkampf vorbereiten zu können. Daher bitten wir alle, die nicht am Freitagabend zu den regulären Check-In-Zeiten anreisen können, ein Bevollmächtigten/Beauftragten zu benennen, das Los für ihn zu ziehen. Die Ziehung/Verlosung wird von 2 neutralen Personen (Am besten aus 2 unterschiedlichen Bundesländern) durchgeführt.

Die Anzahl aller **weiblichen Teilnehmerinnen** wird bei einer Teilnehmerstärke von 12 bis 24 Startern (laut Länder-Nennungen), in 4 Gruppen aufgeteilt.

Beispiel:

- 3 Fahrerinnen jeweils in Gruppe A - B - C - D
- 1 Behälter mit 4 gefalteten Losen (Gr. A – B – C - D) wird bereitgestellt.
- Auf einer Liste: (A - A - A : B - B - B : C - C - C) wird das gezogene Los jeweils durchgestrichen.
- Beginnen sollte das Bundesland mit den wenigsten Teilnehmerinnen.
 - z.B. RLP (1 x W)
- Den Behälter wieder auf 4 gefaltete Lose (Gruppe A – B – C - D) auffüllen,
 - als 2. Bundesland zieht danach, z.B. NRW (2 W)
- den Behälter wieder auf 4 gefaltete Lose (Gruppe A – B – C - D) auffüllen,
 - als 3. Bundesland zieht dann, z.B. BaWü (4W)
- den Behälter auf 5 gefaltete Lose (Gruppen lt. Liste die nicht durchgestrichen sind) auffüllen,
 - als 4. Bundesland zieht dann, z.B. Berlin (5 W)

Die Anzahl aller **männlichen Teilnehmer** wird bei einer Teilnehmerstärke von 12 bis 24 Startern (laut Länder-Nennungen), in 4 Gruppen aufgeteilt.

Beispiel: 5 Fahrer in Gruppe A & B und 4 Fahrer in Gruppe C & D

- 1 Behälter mit 4 gefalteten Losen (Gr. A – B – C - D) wird bereitgestellt.
- Auf einer Liste: (A - A - A - A - A : B - B - B - B - B : C - C - C - C : D - D - D - D) wird das gezogene Los jeweils durchgestrichen

- Beginnen sollte das Bundesland mit den wenigsten Teilnehmern.
- Weiterer Ablauf-Schritte analog/ähnlich wie bei den weiblichen Teilnehmerinnen.

7.5 Achtelfinale

Maximal 16 weibliche und 16 männliche Teilnehmer.

Die Paarungen im Achtelfinale setzen sich aus den Vorläufen wie folgt zusammen:

1. Platz Gruppe A	gegen	2. Platz Gruppe B
1. Platz Gruppe C	gegen	2. Platz Gruppe D
1. Platz Gruppe E	gegen	2. Platz Gruppe F
1. Platz Gruppe G	gegen	2. Platz Gruppe H
1. Platz Gruppe B	gegen	2. Platz Gruppe A
1. Platz Gruppe D	gegen	2. Platz Gruppe C
1. Platz Gruppe F	gegen	2. Platz Gruppe E
1. Platz Gruppe H	gegen	2. Platz Gruppe G

7.6 Viertelfinale

Maximal 8 weibliche und 8 männliche Teilnehmer. Die Paarungen im Viertelfinale setzen sich aus den Siegern der Achtelfinalpaarungen, oder aus den Vorläufen wie folgt zusammen:

1. Platz Gruppe A	gegen	2. Platz Gruppe B
1. Platz Gruppe C	gegen	2. Platz Gruppe D
1. Platz Gruppe B	gegen	2. Platz Gruppe A
1. Platz Gruppe D	gegen	2. Platz Gruppe C

7.7 Halbfinale

4 weibliche und 4 männliche Teilnehmer.

7.8 kleines Finale (Lauf um Platz 3)

2 weibliche und 2 männliche Teilnehmer.

Die unterlegenen Halbfinalisten fahren um den 3. Platz.

7.9 Finale

2 weibliche und 2 männliche Teilnehmer.

Die Sieger der Halbfinalläufe fahren um den Tagessieg.

7.10 Master

Siegerin weibliche Teilnehmer gegen Sieger männliche Teilnehmer.

7.11 Ergebnislisten

Ergebnisse bzw. Zwischenergebnisse werden sofort nach Abschluss eines Abschnitts (Vorläufe, Achtel-, Viertel-, Halbfinale, Finalläufe) und der damit verbundenen Auswertung am Regattabüro bekannt gemacht. Bei laufendem Protest wird die Auswertung bis zur Entscheidung verzögert.

8. Strafen, Platzierung Einzelwertung, Punktesystem Mannschaftswertung

8.1 Strafen

Die Berührung der Bojen ist zulässig.

Strafpunkte werden auf die gemessene Zeit des Laufes addiert:

- | | |
|--|--|
| ▪ Steg rammen | 10 Strafpunkte |
| ▪ Boje auf der falschen Kiellinie aufgetaucht | 10 Strafpunkte |
| ▪ Missachten eines Rennabbruchs | 10 Strafpunkte
(auf Wiederholungslauf) |
| ▪ Parcours verzogen | 20 Strafpunkte
(auf Wiederholungslauf) |
| ▪ Wendeboje nicht mit dem Bug umfahren | 20 Strafpunkte |
| ▪ Überfahren der Einfahrtsboje | 10 Strafpunkte |
| ▪ nach Zieldurchfahrt Sog und Wellenschlag nicht vermieden | 20 Strafpunkte |
| ▪ schuldhafte Zeitverzögerung nach Zieltordurchfahrt | 20 Strafpunkte |
| < Rundenzahl gefahren | es werden 999 Strafpunkte gewertet |
| > Rundenzahl gefahren | es werden 30 Strafpunkte auf die Zeitmessung aufgeschlagen |

Disqualifikationsgründe (es werden 999 Strafpunkte gewertet):

- Auslassen einer Boje
- falsche Streckenführung
- Verlassen des Parcours nach Zieldurchfahrt zur falschen Seite
- Fahren ohne Quickstopp
- Abnehmen des Quickstopps während der Fahrt
- nicht funktionsgerechtes Tragen von Rettungsweste, Helm und Schuhwerk am Steg und im Boot
- Zeitverzögerung nach Startaufruf
- Überfahren der Sicherheitslinien 2 + 3
- unsportliches Verhalten:
 - Vorsätzliches Gang-Einlegen vor Startfreigabe
 - schuldhafte lautes Beschimpfen der Wettkampfrichter und des Funktionspersonals

- Jeder Fahrer hat selbst darauf zu achten, dass:
 - das korrekte Gewicht in seinem Boot vorhanden ist.
 - das Wasser vor dem Lauf aus dem Boot gelenzt ist
 - dass der Sitz in der eingestellten Position verriegelt ist.

Reklamationen aus diesen Gründen werden nach einem erfolgten Lauf nicht anerkannt.

8.2 Platzierung Einzelwertung

Die Platzierung der Fahrer ergibt sich aus dem maximal erreichten Lauf - Ausscheiden im Vorlauf, Achtel- oder Viertelfinale - und der Reihenfolge der erreichten Gesamtpunktzahl (Zeit plus Fehlerpunkte) im jeweiligen Lauf, sowie Sieg bzw. Niederlage im Semifinale oder Finale.

8.3 Siegerehrung

- Jeder Teilnehmer erhält eine Urkunde und Medaille.
- Für den 1. bis 4. Platz beider Geschlechter wird je 1 Pokal überreicht.
- Es wird zusätzlich ein Masterpokal überreicht.
- Die Organisation der Siegerehrung obliegt dem durchführenden Ausrichter.
- Die Urkunden und Pokale werden vom DMYV kostenlos zur Verfügung gestellt.

8.4 Länderwertung

Der DMYV schreibt einen Länderpokal als Wanderpokal aus, der von ihr oder einem Spender gestiftet wird.

Die Länderwertung erfolgt:

Der Erstplatzierte m/w erhält jeweils 4 Punkte, der Zweitplatzierte jeweils 3 Punkte usw. Bei Punktgleichheit entscheiden die **meisten** Platzierungen unter den ersten Vier in beiden Kategorien. Sollte weiterhin Gleichheit bestehen, zählen die Platzierungen der gesamten Mannschaft. Hierzu werden alle erfahrenen Plätze addiert. Die Mannschaft mit der niedrigeren Gesamtpunktzahl gewinnt. Bei unterschiedlicher Mannschaftsstärke werden bei der größeren Mannschaft die schlechtesten Platzierungen gestrichen.

10. Vorläufe

Name	Zeit 1
	Zeit 2
	Zeit 3
	Zeit 4
	Zeit 5
	Zeit 6

Name	Zeit 1
	Zeit 2
	Zeit 3
	Zeit 4
	Zeit 5
	Zeit 6

Name	Zeit 1
	Zeit 2
	Zeit 3
	Zeit 4
	Zeit 5
	Zeit 6

Name	Zeit 1
	Zeit 2
	Zeit 3
	Zeit 4
	Zeit 5
	Zeit 6

Name	Zeit 1
	Zeit 2
	Zeit 3
	Zeit 4
	Zeit 5
	Zeit 6

Name	Zeit 1
	Zeit 2
	Zeit 3
	Zeit 4
	Zeit 5
	Zeit 6

11. Hauptläufe

Deutsche Meisterschaft im Match-Race MS11

Platzierung	Name/ Landesverband
Master	
Vize master	
1. Platz	
2. Platz	
3. Platz	
4. Platz	

Veranstaltung:
 Datum/ Ort:

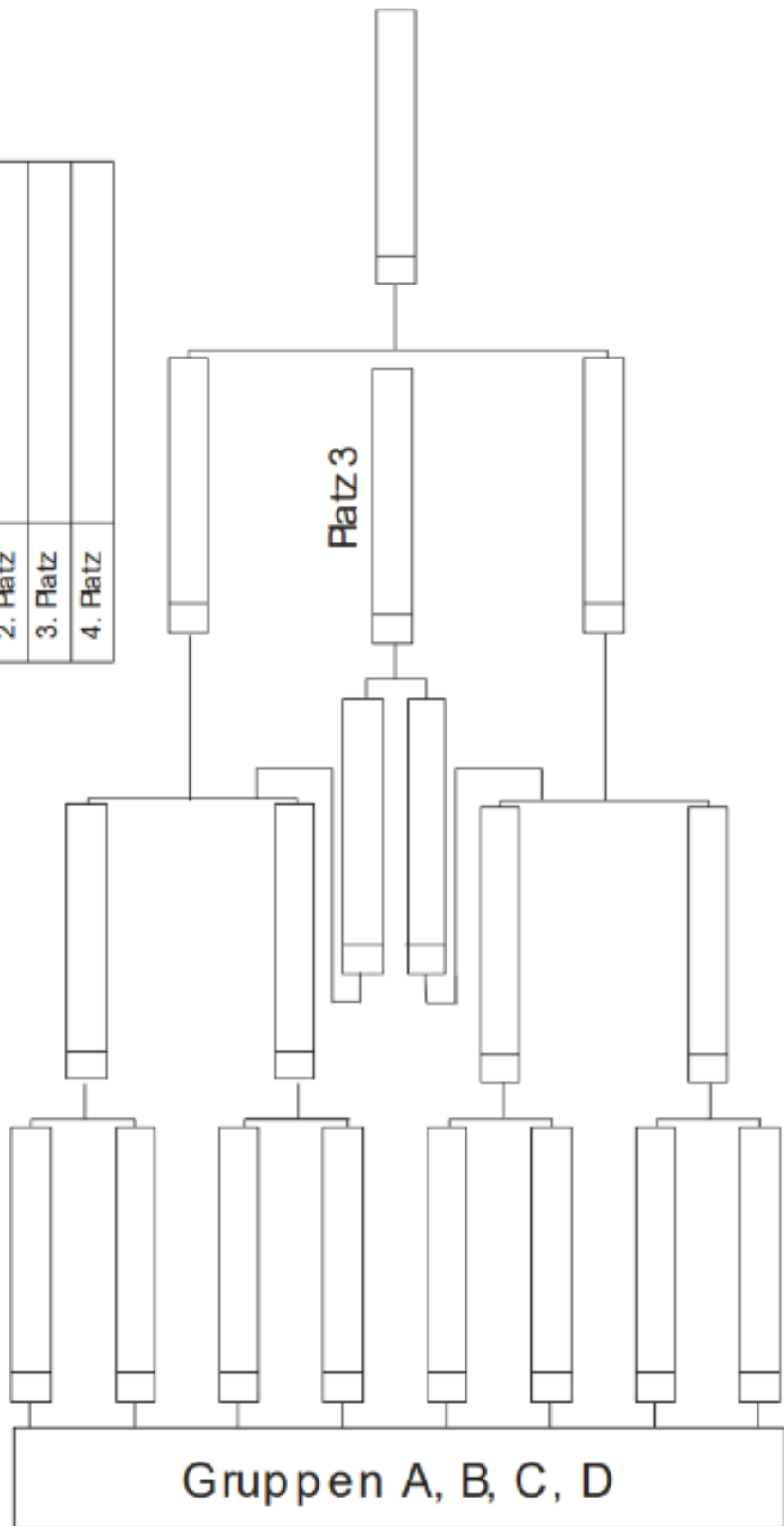

12. Vorläufiger Zeitplan

Freitag, XX

17.00 - 20.00 Uhr Check-in und Gewichtsfeststellung und Möglichkeit zum Abendessen nach Voranmeldung

Samstag, XX

07:00 Uhr – 08:30 Uhr Frühstück
08:00 Uhr – 08:30 Uhr WKR-Besprechung
08:30 Uhr – 09:00 Uhr Briefing Teilnehmer (**Teilnahmepflicht**)
09:30 Uhr – 12:30 Uhr Vorläufe
12:30 Uhr – 13:30 Uhr Mittagspause
13:30 Uhr – 18:00 Uhr Vorläufe
Ab 18:00 Uhr Gemeinsamer Grillabend und Get Together mit Musik

Sonntag, XX

07:00 Uhr – 08:30 Uhr Frühstück
08:00 Uhr – 08:30 Uhr WKR-Besprechung
08:30 Uhr – 09:00 Uhr falls erforderlich: Briefing Teilnehmer
09:00 Uhr – 10:30 Uhr Achtel- / Viertelfinale
10:30 Uhr – 12:30 Uhr Halbfinale bis Finale
12:30 Uhr – 13:30 Uhr Mittagspause
13:30 Uhr – 14:30 Uhr evtl. Finale und Masterfinale
14:30 Uhr – 15:00 Uhr WKR-Nachbesprechung
15:00 Uhr – 16:00 Uhr Siegerehrung

Diese Angaben sind vorläufig und können noch angepasst werden!

13. Ausführungsbestimmungen

Die Veranstaltung wird nach den aktuell geltenden Bestimmungen des DMYV, des DOSB, der vorliegenden Ausschreibung, den erlassenen Ausführungsbestimmungen sowie unter Einhaltung der Auflagen der zuständigen Erlaubnisbehörden durchgeführt. Bei Zuwiderhandlungen kann eine Bestrafung bis hin zum Ausschluss der Veranstaltung verhängt werden.